

Документ подписан простой электронной подписью

Информация о владельце:

ФИО: Таскаев Сергей Валерьевич

Должность: Ректор

Дата подписания: 01.07.2026 16:13:48

Уникальный программный ключ:

04c19ed8bb98f3b6cb77a486b9a8788b8322323



МИНОБРАЗОВАНИЯ РОССИИ

Федеральное государственное бюджетное образовательное

учреждение высшего образования

«Челябинский государственный университет» (ФГБОУ ВО «ЧелГУ»)

Фонд оценочных средств для промежуточной аттестации по дисциплине (модулю) «Теория перевода» по направлению подготовки (специальности) 45.04.02 Лингвистика направленности (профилю) Перевод и переводоведение ФГБОУ ВО «ЧелГУ»

Версия документа - 1

стр. 1 из 24

Первый экземпляр _____

КОПИЯ № _____

**Фонд оценочных средств для промежуточной аттестации
по дисциплине (модулю)**

ТЕОРИЯ ПЕРЕВОДА

Направление подготовки (специальность)
45.04.02 Лингвистика

Направленность (профиль)
Перевод и переводоведение

Присваиваемая квалификация (степень)
магистр

Форма обучения
очная

Год(ы) набора 2026

Челябинск 2026 г.



МИНОБРНАУКИ РОССИИ
Федеральное государственное бюджетное образовательное
учреждение высшего образования
«Челябинский государственный университет» (ФГБОУ ВО «ЧелГУ»)

Фонд оценочных средств для промежуточной аттестации по дисциплине (модулю) «Теория перевода» по направлению подготовки (специальности) 45.04.02 Лингвистика направленности (профилю) Перевод и переводоведение ФГБОУ ВО «ЧелГУ»

Версия документа - 1

стр. 2 из 24

Первый экземпляр _____

КОПИЯ № _____

Содержание

1. Паспорт фонда оценочных средств
2. Перечень формируемых компетенций
 - 2.1. Компетенции, закрепленные за дисциплиной
3. Содержание оценочных средств по дисциплине
 - 3.1. Виды оценочных средств
 - 3.2. Содержание оценочных средств
4. Порядок проведения и критерии оценивания промежуточной аттестации
 - 4.1. Порядок проведения промежуточной аттестации
 - 4.2. Критерии оценивания промежуточной аттестации по видам оценочных средств
 - 4.3. Результаты промежуточной аттестации и уровни сформированности компетенций



МИНОБРНАУКИ РОССИИ
Федеральное государственное бюджетное образовательное
учреждение высшего образования
«Челябинский государственный университет» (ФГБОУ ВО «ЧелГУ»)

Фонд оценочных средств для промежуточной аттестации по дисциплине (модулю) «Теория перевода» по направлению подготовки (специальности) 45.04.02 Лингвистика направленности (профилю) Перевод и переводоведение ФГБОУ ВО «ЧелГУ»

Версия документа - 1

стр. 3 из 24

Первый экземпляр _____

КОПИЯ № _____

1. ПАСПОРТ ФОНДА ОЦЕНОЧНЫХ СРЕДСТВ

Направление подготовки 45.04.02 Лингвистика

Профиль Перевод и переводоведение

Дисциплина: Теория перевода

Семестр (семестры) изучения: 1

Форма (формы) промежуточной аттестации: экзамен

Для оценивания результатов обучения по дисциплине используется балльно-рейтинговая система. На основании Методических рекомендаций по использованию балльно-рейтинговой системы оценки результатов обучения студентов в образовательном процессе для направления подготовки 45.04.02 Лингвистика профиля Перевод и переводоведение оценка учебных достижений студента по дисциплине может складываться из суммы набранных баллов / оценок за посещаемость, текущий контроль, промежуточную аттестацию, бонусный балл.

2. ПЕРЕЧЕНЬ ФОРМИРУЕМЫХ КОМПЕТЕНЦИЙ

2.1. Компетенции, закреплённые за дисциплиной

Изучение дисциплины «Теория перевода» направлено на формирование следующих компетенций:

Коды компетенции согласно ФГОС ВО	Содержание компетенций согласно ФГОС ВО	Индикаторы достижения компетенции согласно ОПОП	Перечень планируемых результатов обучения по дисциплине
1	2	3	4
УК-5	Способен анализировать и учитывать разнообразие культур в процессе межкультурного взаимодействия	УК-5.1 Обладает необходимыми знаниями о разнообразии культур и об основных принципах межкультурного взаимодействия.	Для достижения УК-5.1 знать культурологические теории, объясняющие разнообразие культур и раскрывающие механизм межкультурного взаимодействия, в том числе основы общей теории перевода. Для достижения УК-5.1 уметь анализировать процесс межкультурного взаимодействия, в том числе процесс перевода, с учетом разнообразия культур. Для достижения УК-5.1 владеть навыками межкультурного взаимодействия, необходимыми для



МИНОБРНАУКИ РОССИИ
Федеральное государственное бюджетное образовательное
учреждение высшего образования
«Челябинский государственный университет» (ФГБОУ ВО «ЧелГУ»)

Фонд оценочных средств для промежуточной аттестации по дисциплине (модулю) «Теория перевода» по направлению подготовки (специальности) 45.04.02 Лингвистика направленности (профилю) Перевод и переводоведение ФГБОУ ВО «ЧелГУ»

Версия документа - 1

стр. 4 из 24

Первый экземпляр _____

КОПИЯ № _____

			осуществления процесса перевода, с учетом разнообразия культур.
		УК-5.2 Демонстрирует умение анализировать и использовать в профессиональной деятельности культурные и этические особенности среды.	Для достижения УК-5.2 знать основные реалии, культурные и этические нормы поведения, принятые в обществе, а также особенности их трансляции в профессиональной деятельности переводчика. Для достижения УК-5.2 уметь ориентироваться в культурном разнообразии общества и использует культурные и этические особенности среды в профессиональной деятельности переводчика. Для достижения УК-5.2 владеть базовыми принципами гуманизма, проявляет толерантность по отношению к другим культурным и природным феноменам, в том числе в профессиональной деятельности переводчика.
		УК-5.3 Имеет навыки межкультурного взаимодействия при выполнении профессиональных задач.	Для достижения УК-5.3 знать основы межкультурной коммуникации, необходимые при выполнении профессиональных задач переводчика. Для достижения УК-5.3 уметь толерантно взаимодействовать с представителями различных культур, в том числе при выполнении профессиональных задач переводчика. Для достижения УК-5.3 владеть навыками межкультурного взаимодействия при выполнении профессиональных задач переводчика.
ПК-4	Способен решать собственные научно-исследовательские и профессиональные задачи на основе анализа исследований в области лингвистики, межкультурной коммуникации и переводоведения	ПК-4.1 Адекватно анализирует современное состояние научных исследований в области лингвистики, межкультурной коммуникации и переводоведения.	Для достижения ПК-4.1 знать приемы и методы научного исследования в области лингвистики, межкультурной коммуникации и переводоведения. Для достижения ПК-4.1 уметь применять понятийный аппарат научного исследования в области лингвистики, межкультурной коммуникации и переводоведения на практике. Для достижения ПК-4.1 владеть понятийным аппаратом научного исследования в области лингвистики, межкультурной коммуникации и переводоведения.
		ПК-4.2 Структурирует и интегрирует теоретические и эмпирические знания в области лингвистики, межкультурной	Для достижения ПК-4.2 знать теоретические основы методологии научных исследований в области лингвистики, межкультурной



МИНОБРНАУКИ РОССИИ
Федеральное государственное бюджетное образовательное
учреждение высшего образования
«Челябинский государственный университет» (ФГБОУ ВО «ЧелГУ»)

Фонд оценочных средств для промежуточной аттестации по дисциплине (модулю) «Теория перевода» по направлению подготовки (специальности) 45.04.02 Лингвистика направленности (профилю) Перевод и переводоведение ФГБОУ ВО «ЧелГУ»

Версия документа - 1

стр. 5 из 24

Первый экземпляр _____

КОПИЯ № _____

		коммуникации и переводоведения для решения собственных научно-исследовательских и профессиональных задач.	коммуникации и переводоведения. Для достижения ПК-4.2 уметь проводить анализ материалов исследований в области лингвистики, межкультурной коммуникации и переводоведения Для достижения ПК-4.2 владеть навыками осуществления методологического обоснования, отбора методов поиска и обработки информации, источников информации для решения собственных научно-исследовательских и профессиональных задач.
		ПК-4.3 Эффективно решает научно-исследовательские задачи в профессиональной деятельности на основе анализа материалов исследований в области лингвистики, межкультурной коммуникации и переводоведения.	Для достижения ПК-4.3 знать общие методологические принципы решения научно-исследовательских задач в профессиональной деятельности переводчика. Для достижения ПК-4.3 уметь эффективно решать научно-исследовательские задачи в профессиональной деятельности переводчика на основе анализа материалов исследований в области лингвистики, межкультурной коммуникации и переводоведения. Для достижения ПК-4.3 владеть навыками самостоятельного осуществления поиска и обработки информации в рамках решения научно-исследовательских задач в профессиональной деятельности переводчика.

3. СОДЕРЖАНИЕ ОЦЕНОЧНЫХ СРЕДСТВ ПО ДИСЦИПЛИНЕ

3.1. Виды оценочных средств

№ п/п	Код компетенции/ планируемые результаты обучения	Контролируемые темы/ разделы	Наименование оценочного средства для текущего контроля	Наименование оценочного средства на промежуточной аттестации / № задания
1	УК-5 Для достижения УК-5.1 знать культурологические теории, объясняющие разнообразие культур и раскрывающие механизм межкультурного взаимодействия, в том числе основы общей теории перевода.	Раздел 1. Таксономия перевода. Раздел 2. Перевод как профессия. Индустрия перевода. Раздел 3. Переводоведение как научная дисциплина. Раздел 4. Основные модели перевода.	Опрос (устный). Учебная задача (предпереводческий анализ текста, кейс-задание).	Учебная задача (предпереводческий анализ текста). Тест.



Версия документа - 1	стр. 6 из 24	Первый экземпляр _____	КОПИЯ № _____
----------------------	--------------	------------------------	---------------

	<p>Для достижения УК-5.1 уметь анализировать процесс межкультурного взаимодействия, в том числе процесс перевода, с учетом разнообразия культур.</p> <p>Для достижения УК-5.1 владеть навыками межкультурного взаимодействия, необходимыми для осуществления процесса перевода, с учетом разнообразия культур.</p> <p>Для достижения УК-5.2 знать основные реалии, культурные и этические нормы поведения, принятые в обществе, а также особенности их трансляции в профессиональной деятельности переводчика.</p> <p>Для достижения УК-5.2 уметь ориентироваться в культурном разнообразии общества и использует культурные и этические особенности среды в профессиональной деятельности переводчика.</p> <p>Для достижения УК-5.2 владеть базовыми принципами гуманизма, проявляет толерантность по отношению к другим культурным и природным феноменам, в том числе в профессиональной деятельности переводчика.</p> <p>Для достижения УК-5.3 знать основы межкультурной коммуникации, необходимые при выполнении профессиональных задач переводчика.</p> <p>Для достижения УК-5.3 уметь толерантно взаимодействовать с</p>	<p>Раздел 5. Коммуникативно-функциональный и когнитивный подходы в переводоведении.</p> <p>Раздел 6. Проблема оценки качества перевода.</p> <p>Прагматика перевода.</p> <p>Раздел 7. Понятие стратегии перевода.</p> <p>Раздел 8. Инструментарий переводчика.</p>		
--	---	---	--	--



	<p>представителями различных культур, в том числе при выполнении профессиональных задач переводчика. Для достижения УК-5.3 владеть навыками межкультурного взаимодействия при выполнении профессиональных задач переводчика.</p>			
2	<p>ПК-4 Для достижения ПК-4.1 знать приемы и методы научного исследования в области лингвистики, межкультурной коммуникации и переводоведения. Для достижения ПК-4.1 уметь применять понятийный аппарат научного исследования в области лингвистики, межкультурной коммуникации и переводоведения на практике. Для достижения ПК-4.1 владеть понятийным аппаратом научного исследования в области лингвистики, межкультурной коммуникации и переводоведения. Для достижения ПК-4.2 знать теоретические основы методологии научных исследований в области лингвистики, межкультурной коммуникации и переводоведения. Для достижения ПК-4.2 уметь проводить анализ материалов исследований в области лингвистики, межкультурной коммуникации и переводоведения Для достижения ПК-4.2 владеть навыками осуществления</p>	<p>Раздел 1. Таксономия перевода. Раздел 2. Перевод как профессия. Индустрия перевода. Раздел 3. Переводоведение как научная дисциплина. Раздел 4. Основные модели перевода. Раздел 5. Коммуникативно-функциональный и когнитивный подходы в переводоведении. Раздел 6. Проблема оценки качества перевода. Прагматика перевода. Раздел 7. Понятие стратегии перевода. Раздел 8. Инструментарий переводчика.</p>	<p>Опрос (устный). Учебная задача (предпереводческий анализ текста, кейс-задание).</p>	<p>Учебная задача (предпереводческий анализ текста). Тест.</p>



<p>методологического обоснования, отбора методов поиска и обработки информации, источников информации для решения собственных научно-исследовательских и профессиональных задач. Для достижения ПК-4.3 знать общие методологические принципы решения научно-исследовательских задач в профессиональной деятельности переводчика. Для достижения ПК-4.3 уметь эффективно решать научно-исследовательские задачи в профессиональной деятельности переводчика на основе анализа материалов исследований в области лингвистики, межкультурной коммуникации и переводоведения. Для достижения ПК-4.3 владеть навыками самостоятельного осуществления поиска и обработки информации в рамках решения научно-исследовательских задач в профессиональной деятельности переводчика.</p>			
--	--	--	--

Типовые задания, критерии и показатели оценивания в рамках текущего контроля представлены в рабочей программе дисциплины. Полные комплекты оценочных средств и контрольно-измерительных материалов хранятся на кафедре.

3.2. Содержание оценочных средств

Оценочные средства представлены базой заданий для промежуточной аттестации, предполагающих выполнение учебной задачи (предпереводческого анализа) и теста. Контрольные задания оцениваются преподавателем.



Описание оценочного средства: Тест

Обучающиеся отвечают на вопросы закрытого типа. Тестирование проводится в образовательной среде Moodle. Вопросы, содержащиеся в тестовых заданиях, отражают изученный в ходе освоения дисциплины материал. Время выполнения задания – 60 мин.

Пример:

Вопрос 1. Сопоставьте подходы к периодизации переводческого опыта и их критику.

П. И. Копанев соотносит периоды в истории перевода с этапами развития человеческой цивилизации. Подобный подход имеет право на существование, но [А].

Д. З. Гоциридзе и Г. Т. Хухуни предлагают описывать историю перевода как историю развития этапов литературы. Этот подход также имеет положительные стороны, но [В].

Дж. Стейнер строит свою периодизацию на основании «переводческих событий» – значимых явлений в области перевода – как практических, так и теоретических трудов. Данный подход имеет ряд плюсов, однако [С].

О. И. Костикова в качестве основного критерия для ограничения периодов истории перевода выделяет способ хранения и передачи информации. Этот подход имеет право на существование, но [D].

[1]...как и многие другие, он евроцентричен, а история перевода должна учитывать не только отдельные изолированные традиции

[2]...не стоит непосредственно связывать развитие практики перевода со сменой общественно-экономических формаций

[3]...он игнорирует ряд ключевых разновидностей переводческой практики

[4]...представленные периоды слишком неопределённые, размыты

Вопрос 2. Какой образ из истории Древнего мира является символом переводческого дела?

- a. Вавилонская рыбка
- b. Лев Святого Иеронима
- c. Карфагенский попугай
- d. Ситрипио Лукаса

Вопрос 3. Укажите, является ли верным следующее утверждение.

Одним из ключевых трудов советской переводоведческой школы является монография 1953 г. Ю. А. Найды «Введение в теорию перевода».



- a. Утверждение верно.
- b. Утверждение неверно.

Вопрос 4. Выберите в списке пять ключевых разделов современной теории перевода (в соответствии с подходом И. С. Алексеевой).

- a. Письменный перевод
- b. Паремиология перевода
- c. Автоматизированный перевод
- d. Онтология перевода
- e. Устный перевод
- f. Частные теории перевода
- g. Эрратология перевода
- h. Дидактика перевода
- i. Машинный перевод
- j. История перевода
- k. Методология перевода
- l. Общая теория перевода
- m. Психология перевода

Вопрос 5. Дополните определение так, чтобы оно звучало корректно.

Переводческая эрратология изучает...

- a. процесс исправления ошибок в оригинале в процессе перевода
- b. переводы античной любовной лирики
- c. коммуникативный акт двуязычной опосредованной коммуникации
- d. категории переводческих ошибок и пути их предотвращения

Вопрос 6. Дополните определение так, чтобы оно звучало корректно.

Перевод в медицинских и административных учреждениях называется...

- a. персональный перевод
- b. коммуникативный перевод
- c. медицинский перевод
- d. коммунальный перевод
- e. нотариальный перевод

Вопрос 7. Какой вид перевода осуществляется с использованием нотации?

- a. Художественный,
- b. Последовательный
- c. С листа
- d. Технический



Вопрос 8. Выберите в списке разновидности устного перевода.

- a. Удалённый
- b. Коллаборативный
- c. Письменно-устный
- d. Последовательный
- e. Транскреация
- f. Синхронный
- g. Шушутаж
- h. Машинный
- i. Абзацно-фразовый
- j. Двусторонний
- k. С записью
- l. Художественный
- m. Субтитрование

Вопрос 9. Дополните определение так, чтобы оно звучало корректно.

Принцип коллегиальной солидарности в переводческой деятельности предполагает...

- a. предпочтение коллективного труда индивидуальному
- b. отказ от работы, которая подразумевает недостаточное время для подготовки
- c. обмен опытом с начинающими переводчиками
- d. уважительное отношение ко всем участникам коммуникации

Вопрос 10. Как с точки зрения этики перевода переводчик должен поступить в указанной ситуации?

Ситуация

Переводчик Артём решает взять заказ от компании, которой требуется устный последовательный перевод на форуме, посвящённом сохранению природы Антарктики. В процессе подготовки Артём узнаёт из материалов компании в Интернете, что форум будет посвящён продаже участков земли в Антарктиде для добычи полезных ископаемых. Артёму известно, что подобная продажа невозможна, поскольку в Антарктиде разрешена только научная деятельность. Переводчик сомневается, участвовать ли в подобном мероприятии.

- a. Артёму следует выборочно подойти к переводу, выпуская те фрагменты, которые он считает откровенно ложными или вводящими в заблуждение.
- b. Артём не имеет права принять подобный заказ, так как это противоречит законодательству в области переводческой этики.
- c. Артём может отказаться до начала работы или во время выполнения заказа – но только в том случае, если деятельность заказчика нарушает закон.
- d. Артём имеет право отказаться от работы и прекратить общение с заказчиком в любой



момент по морально-этическим соображениям.

Вопрос 11. Как с точки зрения этики перевода переводчик должен поступить в указанной ситуации?

Ситуация

Однажды Александру пришлось переводить с китайского языка на русский соглашение о закупке личи. В графе «Вес продукции» было указано число 50. Александр добавил к числу единицу измерения, принятую в русской культуре, забыв, что в Китае мерой веса является цзинь (0,5 кг). Директор компании ознакомился с переводом контракта, согласился на предложенные условия и ожидал поставки 50 кг личи. Когда пришёл товар, Александра попросили перевести на китайский язык претензию к поставщику: доставлена только половина партии – 25 кг. И тогда Александр понял, что допустил ошибку.

- a. Отказаться от перевода претензии поставщику и оперативно уволиться с предприятия: теперь, возможно, придется нести материальную ответственность за то, что заказчик понес убытки.
- b. Сообщить заказчику о том, что по невнимательности допустил ошибку в переводе.
- c. Перевести претензию директора, ведь задача переводчика – переводить, а не решать возникающие между заказчиком и его партнерами проблемы.

Вопрос 12. Является ли верным следующее утверждение?

Авторское право не распространяется на устный перевод. Обратим внимание на то, что запись синхронного перевода заказчиком возможна без разрешения синхронных переводчиков и не должна особо оговариваться в договоре заказчика с ними.

- a. Утверждение верно.
- b. Утверждение неверно.

Вопрос 13. А. Д. Швейцер, рассуждая об особенностях процесса перевода, и опираясь на понятие «динамической эквивалентности» Ю. А. Найды, предложил следующую схему. Выберите в списке верные расшифровки условных обозначений.

Схема

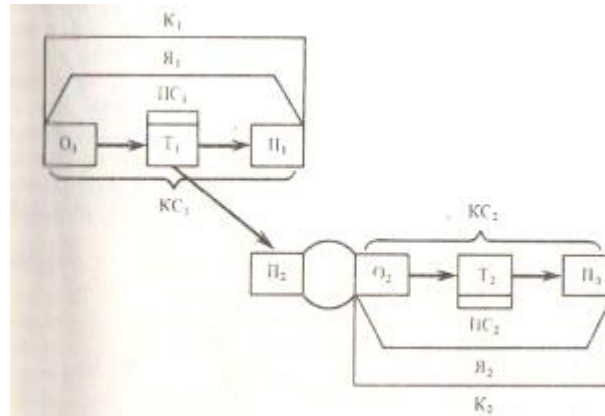

- a. К – коммуникация
- b. К – культура
- c. К – контекст
- d. Я – язык
- e. Я – «я» автора и «я» переводчика
- f. ПС – переводческая ситуация
- g. ПС – предметная ситуация
- h. П – перевод
- i. П – получатель
- j. КС – коллективная связь
- k. КС – коммуникативная ситуация
- l. КС – креативная схема
- m. О – отправитель
- n. О – область перевода

Вопрос 14. Какое понятие характеризует В.Н. Комиссаров в следующем утверждении?

Обе формы [сообщения] объединяются в акте общения в единое целое, и различия между ними оказываются нерелевантными для участников коммуникации, которые не осознают этих различий, считая, что полученное сообщение и есть то, что передано, и наоборот. Таким образом, для коммуникантов реально существует один единый текст, содержание которого в принципе может быть доступно всем владеющим языком, с помощью которого передается и принимается сообщение.

- a. отношение коммуникативной равноценности перевода и оригинала
- b. скопос перевода
- c. отношение структурной эквивалентности перевода и оригинала

Вопрос 15. Дополните определение так, чтобы оно звучало корректно.

Условное описание ряда мыслительных операций, реализуя которые переводчик может выполнить перевод всего оригинала или некоторой его части, в переводоведении принято называть ...



- a. способом перевода
- b. приёмом перевода
- c. моделью перевода
- d. стратегией перевода
- e. переводческой трансформацией

Вопрос 16. Какой подход к исследованию перевода характеризуют следующие положения?

1. Перевод осуществляется всегда в определенной коммуникативной ситуации, которая представляет собой сферу пересечения предметных деятельностей разноязычных коммуникантов. 2. Перевод есть деятельность, осуществляемая с определенной целью. Для переводчика важно осознание того, что создаваемый им текст на ПЯ является инструментом достижения поставленной цели. 3. Цель осуществления перевода определяется инициатором перевода (отдельным лицом или институтом), для которого перевод нужен для решения его собственных задач. Перевод всегда осуществляется в интересах определенного лица или органа. 4. Личность инициатора перевода не всегда совпадает с личностью получателя перевода.

- a. Практико-ориентированный
- b. Коммуникативно-функциональный
- c. Дискурсивно-лингвистический
- d. Коммуникативно-ситуативный

Вопрос 17. Укажите, какой вид информации доминирует в каждом из перечисленных типов текстов (в соответствии с транслатологической классификацией текстов И. С. Алексеевой).

- [A] Кулинарный рецепт
- [B] Мемуарный
- [C] Газетно-журнальный информационный

- [1] Оперативная
- [2] Когнитивная
- [3] Эмоциональная

Вопрос 18. О каком лингвистическом феномене идёт речь в следующем фрагменте?

Это однозначные слова, но они общеупотребительны, и тем отличаются от терминов. Они не вызывают в целом определённых ассоциаций. В устном переводе они вызывают определённые трудности. Среди них – хрононимы и другие онимы, числительные.

- a. закономерные соответствия
- b. безэквивалентные слова
- c. инварианты



Версия документа - 1	стр. 15 из 24	Первый экземпляр _____	КОПИЯ № _____
----------------------	---------------	------------------------	---------------

- d. прецизионные слова
- e. прецедентные слова

Вопрос 19. Укажите верный подход для передачи антропонима John Johnson на русский язык при переводе свидетельства о браке.

- a. Использовать описательный перевод.
- b. Использовать прямой перенос.
- c. Использовать практическую транскрипцию с элементами транслитерации.
- d. Использовать традиционное соответствие.

Вопрос 20. Дополните цитату так, чтобы она звучала корректно.

М. Я. Блох отмечал: «Всякий [А] перевод, безусловно, [В], но не всякий [С] перевод [D]». Это утверждение справедливо при условии, что под эквивалентностью понимается эквивалентность на определенном уровне, или определенная степень эквивалентности, т.е. семантико-структурной близости перевода к оригиналу.

- [1] адекватен
- [2] эквивалентен
- [3] адекватный
- [4] эквивалентный

Вопрос 21. Заполните пропуски в определении.

Задача, которую ставит перед собой переводчик, осуществляющий предпереводческий анализ – [А]. Получаемые в ходе анализа сведения помогают [В].

- [1] определить, о чём текст оригинала
- [2] составить глоссарий
- [3] собрать как можно больше сведений о тексте
- [4] успешно общаться с заказчиком перевода
- [5] выявить ошибки, допущенные переводчиком
- [6] повысить качество имеющегося перевода
- [7] определить, что необходимо заказчику перевода
- [8] избежать ошибок в ходе перевода

Вопрос 22. Для расчёта индекса качества перевода определите значимость ошибок при переводе текста делового письма.

- [А] Фактическое содержание
- [В] Язык и стиль
- [С] Внешний вид (оформление, форматирование)

- [1] Наиболее значимая ошибка.
- [2] Не очень значимая ошибка.



[3] Значимая ошибка.

Вопрос 23. Проведите аналогию с видами перевода с использованием информационных технологий.

[А] Вид перевода на изображении слева.

[В] Вид перевода на изображении справа.



[1] Автоматизированный перевод

[2] Машинный перевод

[3] Коллаборативный перевод в CAT-редакторе

[4] Перевод с использованием технологии памяти переводов

Вопрос 24. Какой поисковый оператор может использоваться для поиска НЕточных соответствий при проверке варианта перевода словосочетания в поисковой системе Google?

a. звёздочка (*)

b. скобки ([])

c. плюс (+)

d. кавычки (“”)

Вопрос 25. Дополните фразу так, чтобы определение звучало корректно: «Основная задача постредактора – ... ».

a. Основная задача постредактора – улучшить результат машинного перевода за минимальное время и с минимальными усилиями.

b. Основная задача постредактора – исправить стилистические ошибки, допущенные системой машинного перевода, и подготовить текст к публикации.

c. Основная задача постредактора – проанализировать вариант машинного перевода и сообщить о наличии ошибок редактору или менеджеру проекта.

Ответы



1. A2 B3 C4 D1	2. C	3. B	4. F G H J L	5. D
6. D	7. B	8. A C D F	9. C	10. C
11. B	12. B	13. B D G I K M	14. A	15. C
16. B	17. A1 B3 C2	18. D	19. C	20. A4 B1 C3 D2
21. A3 B8	22. A1 B2 C3	23. A1 B2	24. A	25. A

Описание оценочного средства: Учебная задача (предпереводческий анализ)

Предпереводческий анализ текста направлен на выявление доминант в коммуникативной и предметной ситуации исходного текста, значимых элементов самого текста, выработку стратегии перевода, способствует корректному восприятию текста оригинала. Предпереводческий анализ может по одной из ниже приведенных схем:

Схема предпереводческого анализа по К. Норд:

Факторы внешнетекстовые:

1. сбор внешних данных (автор текста, время создания, учет пожеланий заказчика)
2. определение источника и реципиента (определение источника, определение реципиента, намерения отправителя, средство передачи)
3. коммуникативное задание (функция текста)

Факторы внутритекстовые:

1. тип информации и ее плотность (когнитивная, оперативная, эмоциональная, эстетическая)
2. сообщение (тематика, что не сообщается, последовательность сообщения)
3. определение функционального стиля, жанра и формы текста (устная, письменная)
4. лексика
5. синтаксис



Версия документа - 1	стр. 18 из 24	Первый экземпляр _____	КОПИЯ № _____
----------------------	---------------	------------------------	---------------

6. тон

7. невербальные / экстралингвистические элементы (графическое оформление)

Схема предпереводческого анализа по И. С. Алексеевой:

1. сбор внешних сведений о тексте
2. определение источника и реципиента
3. состав информации и ее плотность
4. коммуникативное задание
5. речевой жанр

Обучающимся рекомендуется выполнять анализ с опорой на одну из предложенных схем, но содержание анализа может меняться в зависимости от типа текста, его структурных, семантических и других особенностей. На экзамене предпереводческий анализ текста выполняется устно в аудитории. Время для подготовки – 10-15 мин. Предложенный текст может быть представлен как на изучаемом первом иностранном языке, так и на русском языке. К каждому тексту имеется переводческое задание. Объем текста строго не ограничивается (рекомендуемый объем – 500-3000 знаков).

Задание: изучите текст, выполните предпереводческий анализ (в соответствии с подходом И. С. Алексеевой или К. Норд), опишите ключевые переводческие трудности и предположите варианты их преодоления.

Переводческое задание: выполнить перевод текста на русский язык. Заказчик – биологический факультет ЧелГУ.

Hello Maria,

I am pleased to inform you that *Nature* would like to publish your manuscript "Entropy-stabilized oxides" in our next issue. I am attaching a document with some basic required edits that need to be applied to your manuscript before it's published.

In order to proceed to publish your submission we will need you to submit the following:

- * A signed author agreement: <https://www.nature.com/reviews/ncomms9485>
- * Your edited manuscript - please include all of the edits outlined in the attached file

At this time we also want to remind you of our copyright policies, <https://www.nature.com/copyright>.

Once your manuscript is moved to publishing, our production editor will keep you informed of



МИНОБРНАУКИ РОССИИ
Федеральное государственное бюджетное образовательное
учреждение высшего образования
«Челябинский государственный университет» (ФГБОУ ВО «ЧелГУ»)

Фонд оценочных средств для промежуточной аттестации по дисциплине (модулю) «Теория перевода» по направлению подготовки (специальности) 45.04.02 Лингвистика направленности (профилю) Перевод и переводоведение ФГБОУ ВО «ЧелГУ»

Версия документа - 1

стр. 19 из 24

Первый экземпляр _____

КОПИЯ № _____

your article's progress in the production process. You will also receive a proof of your manuscript for final review.

We're excited to move forward with your submission. Please feel free to email me with any questions.

Sincerely,
John Green
Senior Editor, Biochemistry
authorsupport@springernature.com
T +1 800 777 4643

Springer Nature
One New York Plaza, Suite 4600
New York
NY 10004-1562
USA English language service: 24 hours a day, 7 days a week

Ввиду специфики переводческой деятельности, предполагающей разнообразие целей и задач, поставленных перед переводчиком, а также вариативность лингвистических средств и множество адекватных решений при устном/письменном переводе, данное оценочное средство не может иметь эталонного варианта, но должно соответствовать указанным критериям.

4. ПОРЯДОК ПРОВЕДЕНИЯ И КРИТЕРИИ ОЦЕНИВАНИЯ ПРОМЕЖУТОЧНОЙ АТТЕСТАЦИИ

4.1. Порядок проведения промежуточной аттестации

Экзамен по дисциплине «Теория перевода» проводится в два этапа: выполнение теста в образовательной среде Moodle и выполнение учебной задачи (предпереводческого анализа текста). Выбор контрольных материалов осуществляется ведущим преподавателем.

Критерии оценивания теста

Отлично – высокий уровень сформированности компетенций. Правильно выполнено 86–100% заданий.

Хорошо – средний уровень сформированности компетенций. Правильно выполнено 69–85% заданий.



Удовлетворительно – базовый уровень сформированности компетенций. Правильно выполнено 51–68% заданий.

Неудовлетворительно – низкий (неудовлетворительный) уровень сформированности компетенций. Правильно выполнено менее 50% заданий.

Критерии оценивания учебной задачи (предпереводческий анализ)

Решение задачи «Предпереводческий анализ» подразумевает знание терминологического аппарата современного переводоведения, рекомендуемого алгоритма предпереводческого анализа, умение на основе предпереводческого анализа текста сформулировать стратегию перевода, а также грамотно ответить на уточняющие вопросы ведущего преподавателя.

Отлично – высокий уровень сформированности компетенций. Учебная задача решена самостоятельно и правильно. Проблема раскрыта полностью. Содержание полно, точно и развёрнуто отражает все аспекты, указанные в задании. Материал представлен логично и имеет завершённый характер. Решение изложено уверенно, логично, последовательно и аргументировано, используя понятия профессиональной сферы. Проведен анализ проблемы с привлечением дополнительной литературы. Выводы обоснованы. Ответы на вопросы полные с приведением примеров и/или пояснений. Материал изложен грамотно с точки зрения языкового оформления. Немногочисленные речевые ошибки не затрудняют понимание.

Хорошо – средний уровень сформированности компетенций. Учебная задача решена самостоятельно и частично правильно. Проблема раскрыта. Содержание не достаточно полно и развёрнуто отражает все аспекты, указанные в задании. Высказывание в основном логично и имеет достаточно завершённый характер. Решение изложено логично и аргументировано, используя понятия профессиональной сферы. Проведен анализ проблемы без привлечения дополнительной информации. Не все выводы сделаны и/или обоснованы. Ответы на вопросы полные и/или частично полные. Используемый словарный запас высказывания в основном соответствуют поставленной задаче. Многочисленные ошибки не затрудняют понимание.

Удовлетворительно – базовый уровень сформированности компетенций. Учебная задача в основном решена. Содержание отражает не все аспекты,



указанные в задании. Проблема раскрыта частично. Решение не аргументировано. Отсутствуют выводы. Представляемая информация логически не связана. Не использованы понятия профессиональной сферы. При ответе даны только ответы на элементарные вопросы. Используемый словарный запас высказывания не соответствуют поставленной задаче. Многочисленные ошибки затрудняют понимание.

Неудовлетворительно – низкий (неудовлетворительный) уровень сформированности компетенций – ответ неполный. Обучающийся не решил задачу, не владеет материалом, демонстрирует отсутствие знаний. В изложении отсутствует логика, выводы не сформулированы. Обучающийся не справился с анализом проблемы, излагает материал бедным языком с грубыми ошибками. Или – ответ отсутствует.

4.3. Результаты промежуточной аттестации и уровни сформированности компетенций

При подведении итогов учитываются результаты текущей аттестации. Полученные за текущую аттестацию баллы суммируются с баллами, полученными при прохождении промежуточной аттестации:

1. Текущая аттестация 70 %
 - 1.1. Посещение занятий 5 %
 - 1.2. Текущий контроль аудиторной работы 30%
 - 1.3. Текущий контроль самостоятельной работы 35%
2. Промежуточная аттестация 30%

Итого: 100%
= 100 баллов

Оценка	Зачтено / Отлично	Зачтено / Хорошо	Зачтено / Удовлетворительно	Незачтено / Неудовлетворительно
Баллы	100-86 баллов	85-69 баллов	68-51 баллов	50-0 баллов
Уровень освоения проверяемых компетенций	высокий	средний	базовый	низкий

УК-5	<u>Обладает всесторонним и глубоким знанием</u> культурологических теорий, объясняющих разнообразие культур и	<u>Обладает уверенным знанием</u> культурологических теорий, объясняющих разнообразие культур и	<u>Обладает достаточным знанием</u> культурологических теорий, объясняющих разнообразие культур и раскрывающих	<u>Не обладает знанием</u> культурологических теорий, объясняющих разнообразие культур и раскрывающих
------	---	---	--	---



МИНОБРНАУКИ РОССИИ

Федеральное государственное бюджетное образовательное

учреждение высшего образования

«Челябинский государственный университет» (ФГБОУ ВО «ЧелГУ»)

Фонд оценочных средств для промежуточной аттестации по дисциплине (модулю) «Теория перевода» по направлению подготовки (специальности) 45.04.02 Лингвистика направленности (профилю) Перевод и переводоведение ФГБОУ ВО «ЧелГУ»

Версия документа - 1

стр. 22 из 24

Первый экземпляр _____

КОПИЯ № _____

<p>раскрывающих механизм межкультурного взаимодействия, в том числе основ общей теории перевода; основных реалий, культурных и этических норм поведения, принятых в обществе, а также особенностей их трансляции в профессиональной деятельности переводчика; основ межкультурной коммуникации, необходимых при выполнении профессиональных задач переводчика.</p> <p><u>Умеет</u> <u>отлично</u> анализировать процесс межкультурного взаимодействия, в том числе процесс перевода, с учетом разнообразия культур; ориентироваться в культурном разнообразии общества и использует культурные и этические особенности среды в профессиональной деятельности переводчика; толерантно взаимодействовать с представителями различных культур, в том числе при выполнении профессиональных задач переводчика.</p> <p><u>Свободно и уверенно владеет навыками</u> межкультурного взаимодействия, необходимыми для осуществления процесса перевода, с учетом разнообразия культур; базовыми принципами гуманизма, проявляет толерантность по отношению к другим культурным и природным феноменам, в том числе в профессиональной деятельности переводчика; навыками межкультурного взаимодействия при выполнении профессиональных задач</p>	<p>раскрывающих механизм межкультурного взаимодействия, в том числе основ общей теории перевода; основных реалий, культурных и этических норм поведения, принятых в обществе, а также особенностей их трансляции в профессиональной деятельности переводчика; основ межкультурной коммуникации, необходимых при выполнении профессиональных задач переводчика.</p> <p><u>Умеет хорошо</u> анализировать процесс межкультурного взаимодействия, в том числе процесс перевода, с учетом разнообразия культур; ориентироваться в культурном разнообразии общества и использует культурные и этические особенности среды в профессиональной деятельности переводчика; толерантно взаимодействовать с представителями различных культур, в том числе при выполнении профессиональных задач переводчика.</p> <p><u>Уверенно владеет</u> <u>навыками</u> межкультурного взаимодействия, необходимыми для осуществления процесса перевода, с учетом разнообразия культур; базовыми принципами гуманизма, проявляет толерантность по отношению к другим культурным и природным феноменам, в том числе в профессиональной деятельности переводчика; навыками межкультурного взаимодействия при выполнении профессиональных задач</p>	<p>механизм межкультурного взаимодействия, в том числе основ общей теории перевода; основных реалий, культурных и этических норм поведения, принятых в обществе, а также особенностей их трансляции в профессиональной деятельности переводчика; основ межкультурной коммуникации, необходимых при выполнении профессиональных задач переводчика.</p> <p><u>В отдельных случаях</u> анализировать процесс межкультурного взаимодействия, в том числе процесс перевода, с учетом разнообразия культур; ориентироваться в культурном разнообразии общества и использует культурные и этические особенности среды в профессиональной деятельности переводчика; толерантно взаимодействовать с представителями различных культур, в том числе при выполнении профессиональных задач переводчика.</p> <p><u>Владеет некоторыми</u> <u>навыками</u> межкультурного взаимодействия, необходимыми для осуществления процесса перевода, с учетом разнообразия культур; базовыми принципами гуманизма, проявляет толерантность по отношению к другим культурным и природным феноменам, в том числе в профессиональной деятельности переводчика; навыками межкультурного взаимодействия при выполнении профессиональных задач переводчика.</p>	<p>механизм межкультурного взаимодействия, в том числе основ общей теории перевода; основных реалий, культурных и этических норм поведения, принятых в обществе, а также особенностей их трансляции в профессиональной деятельности переводчика; основ межкультурной коммуникации, необходимых при выполнении профессиональных задач переводчика.</p> <p><u>Не умеет</u> анализировать процесс межкультурного взаимодействия, в том числе процесс перевода, с учетом разнообразия культур; ориентироваться в культурном разнообразии общества и использует культурные и этические особенности среды в профессиональной деятельности переводчика; толерантно взаимодействовать с представителями различных культур, в том числе при выполнении профессиональных задач переводчика.</p> <p><u>Не владеет</u> <u>навыками</u> межкультурного взаимодействия, необходимыми для осуществления процесса перевода, с учетом разнообразия культур; базовыми принципами гуманизма, проявляет толерантность по отношению к другим культурным и природным феноменам, в том числе в профессиональной деятельности переводчика; навыками межкультурного взаимодействия при выполнении профессиональных задач переводчика.</p>
--	--	---	--



	переводчика.	переводчика.	переводчика.	переводчика.
ПК-4	<p><u>Обладает всесторонним и глубоким знанием</u> приемов и методов научного исследования в области лингвистики, межкультурной коммуникации и переводоведения; теоретических основ методологии научных исследований в области лингвистики, межкультурной коммуникации и переводоведения; общих методологических принципов решения научно-исследовательских задач в профессиональной деятельности переводчика.</p> <p><u>Умеет отлично</u> применять понятийный аппарат научного исследования в области лингвистики, межкультурной коммуникации и переводоведения на практике; проводить анализ материалов исследований в области лингвистики, межкультурной коммуникации и переводоведения; эффективно решать научно-исследовательские задачи в профессиональной деятельности переводчика на основе анализа материалов исследований в области лингвистики, межкультурной коммуникации и переводоведения.</p> <p><u>Свободно и уверенно владеет</u> понятийным аппаратом научного исследования в области лингвистики, межкультурной коммуникации и переводоведения; навыками осуществления методологического обоснования, отбора методов поиска и обработки информации</p>	<p><u>Обладает уверенным знанием</u> приемов и методов научного исследования в области лингвистики, межкультурной коммуникации и переводоведения; теоретических основ методологии научных исследований в области лингвистики, межкультурной коммуникации и переводоведения; общих методологических принципов решения научно-исследовательских задач в профессиональной деятельности переводчика.</p> <p><u>Умеет хорошо</u> применять понятийный аппарат научного исследования в области лингвистики, межкультурной коммуникации и переводоведения на практике; проводить анализ материалов исследований в области лингвистики, межкультурной коммуникации и переводоведения; эффективно решать научно-исследовательские задачи в профессиональной деятельности переводчика на основе анализа материалов исследований в области лингвистики, межкультурной коммуникации и переводоведения.</p> <p><u>Уверенно владеет навыками</u> понятийным аппаратом научного исследования в области лингвистики, межкультурной коммуникации и переводоведения; навыками осуществления методологического обоснования, отбора методов поиска и обработки информации,</p>	<p><u>Обладает достаточным знанием</u> приемов и методов научного исследования в области лингвистики, межкультурной коммуникации и переводоведения; теоретических основ методологии научных исследований в области лингвистики, межкультурной коммуникации и переводоведения; общих методологических принципов решения научно-исследовательских задач в профессиональной деятельности переводчика.</p> <p><u>В отдельных случаях</u> применять понятийный аппарат научного исследования в области лингвистики, межкультурной коммуникации и переводоведения на практике; проводить анализ материалов исследований в области лингвистики, межкультурной коммуникации и переводоведения; эффективно решать научно-исследовательские задачи в профессиональной деятельности переводчика на основе анализа материалов исследований в области лингвистики, межкультурной коммуникации и переводоведения.</p> <p><u>Владеет некоторыми навыками</u> понятийным аппаратом научного исследования в области лингвистики, межкультурной коммуникации и переводоведения; навыками осуществления методологического обоснования, отбора методов поиска и обработки информации, источников</p>	<p><u>Не обладает знанием</u> приемов и методов научного исследования в области лингвистики, межкультурной коммуникации и переводоведения; теоретических основ методологии научных исследований в области лингвистики, межкультурной коммуникации и переводоведения; общих методологических принципов решения научно-исследовательских задач в профессиональной деятельности переводчика.</p> <p><u>Не умеет</u> применять понятийный аппарат научного исследования в области лингвистики, межкультурной коммуникации и переводоведения на практике; проводить анализ материалов исследований в области лингвистики, межкультурной коммуникации и переводоведения; эффективно решать научно-исследовательские задачи в профессиональной деятельности переводчика на основе анализа материалов исследований в области лингвистики, межкультурной коммуникации и переводоведения.</p> <p><u>Не владеет навыками</u> понятийным аппаратом научного исследования в области лингвистики, межкультурной коммуникации и переводоведения; навыками осуществления методологического обоснования, отбора методов поиска и обработки информации, источников информации для решения собственных научно-исследовательских и профессиональных задач; навыками самостоятельного</p>



МИНОБРНАУКИ РОССИИ
Федеральное государственное бюджетное образовательное
учреждение высшего образования
«Челябинский государственный университет» (ФГБОУ ВО «ЧелГУ»)

Фонд оценочных средств для промежуточной аттестации по дисциплине (модулю) «Теория перевода» по направлению подготовки (специальности) 45.04.02 Лингвистика направленности (профилю) Перевод и переводоведение ФГБОУ ВО «ЧелГУ»

Версия документа - 1	стр. 24 из 24	Первый экземпляр _____	КОПИЯ № _____
----------------------	---------------	------------------------	---------------

для решения собственных научно-исследовательских и профессиональных задач; навыками самостоятельного осуществления поиска и обработки информации в рамках решения научно-исследовательских задач в профессиональной деятельности переводчика.	источников информации для решения собственных научно-исследовательских и профессиональных задач; навыками самостоятельного осуществления поиска и обработки информации в рамках решения научно-исследовательских задач в профессиональной деятельности переводчика.	профессиональных задач; навыками самостоятельного осуществления поиска и обработки информации в рамках решения научно-исследовательских задач в профессиональной деятельности переводчика.	осуществления поиска и обработки информации в рамках решения научно-исследовательских задач в профессиональной деятельности переводчика.
---	---	--	--

Особенности проведения процедуры оценивания результатов обучения инвалидов и лиц с ограниченными возможностями здоровья обозначены в рабочей программе дисциплины (модуля).

