

Документ подписан простой электронной подписью
Информация о владельце:
ФИО: Таскаев Сергей Валерьевич
Должность: Ректор
Дата подписания: 16.06.2026 11:10:34
Уникальный программный ключ:
04c19ed8bf981506c077a48609a678808322523



МИНОВРНАУКИ РОССИИ

Федеральное государственное бюджетное образовательное учреждение высшего образования «Челябинский государственный университет» (ФГБОУ ВО «ЧелГУ») Факультет заочного и дистанционного обучения Кафедра современных образовательных технологий

Фонд оценочных средств для промежуточной аттестации по дисциплине (модулю) «Электроника» по направлению подготовки (специальности) 22.03.01 "Материаловедение и технологии материалов" направленности (профилю) Физико-химия процессов и материалов ФГБОУ ВО «ЧелГУ»

стр. 1

**Фонд оценочных средств для промежуточной аттестации
по дисциплине (модулю)
Электроника**

Направление подготовки (специальность)
22.03.01 Материаловедение и технологии материалов

Направленность (профиль)
Физико-химия процессов и материалов

Присваиваемая квалификация (степень)
Бакалавр

Форма обучения
Заочная

Год набора **2026**

Челябинск, 2026 г.

	<p>МИНОБРНАУКИ РОССИИ Федеральное государственное бюджетное образовательное учреждение высшего образования «Челябинский государственный университет» (ФГБОУ ВО «ЧелГУ») Факультет заочного и дистанционного обучения Кафедра современных образовательных технологий</p>	
<p>Фонд оценочных средств для промежуточной аттестации по дисциплине (модулю) «Электроника» по направлению подготовки (специальности) 22.03.01 "Материаловедение и технологии материалов" направленности (профилю) Физико-химия процессов и материалов ФГБОУ ВО «ЧелГУ»</p>	<p>стр. 2</p>	

Содержание

1. Паспорт фонда оценочных средств
2. Перечень формируемых компетенций
 - 2.1. Компетенции, закреплённые за дисциплиной
3. Содержание оценочных средств по дисциплине
 - 3.1. Виды оценочных средств
 - 3.2. Содержание оценочных средств
4. Порядок проведения и критерии оценивания промежуточной аттестации
 - 4.1. Порядок проведения промежуточной аттестации
 - 4.2. Критерии оценивания промежуточной аттестации по видам оценочных средств
 - 4.3. Результаты промежуточной аттестации и уровни сформированности компетенций

	МИНОБРНАУКИ РОССИИ Федеральное государственное бюджетное образовательное учреждение высшего образования «Челябинский государственный университет» (ФГБОУ ВО «ЧелГУ») Факультет заочного и дистанционного обучения Кафедра современных образовательных технологий
Фонд оценочных средств для промежуточной аттестации по дисциплине (модулю) «Электроника» по направлению подготовки (специальности) 22.03.01 "Материаловедение и технологии материалов" направленности (профилю) Физико-химия процессов и материалов ФГБОУ ВО «ЧелГУ»	стр. 3

1. ПАСПОРТ ФОНДА ОЦЕНОЧНЫХ СРЕДСТВ

Направление подготовки: 22.03.01 Материаловедение и технологии материалов

Направленность (профиль): Физико-химия процессов и материалов

Дисциплина: Электроника

Год: 2

Форма промежуточной аттестации: зачет

Система оценивания: оценивание результатов осуществляется в рамках бинарной системы «зачтено», «не зачтено».

2. ПЕРЕЧЕНЬ ФОРМИРУЕМЫХ КОМПЕТЕНЦИЙ

2.1. Компетенции, закреплённые за дисциплиной

Изучение дисциплины «Электроника» направлено на формирование следующих компетенций:

Коды компетенции (по ФГОС)	Содержание компетенций согласно ФГОС	Индикаторы достижения компетенций согласно ОПОП	Перечень планируемых результатов обучения по дисциплине
ОПК-1	Способен решать задачи профессиональной деятельности, применяя методы моделирования, математического анализа, естественнонаучные и общинженерные знания	<p>ОПК-1.1. Использует математический аппарат для описания, анализа, теоретического и экспериментального исследования и моделирования физических и химических систем, явлений и процессов.</p> <p>ОПК-1.2. Использует физические законы и принципы в своей профессиональной деятельности.</p> <p>ОПК-1.3. Использует основные экспериментальные методы определения физико-химических свойств материалов и изделий из них.</p>	<p>Для достижения индикатора ОПК-1.1: Знать математический аппарат для описания, анализа, теоретического и экспериментального исследования и моделирования явлений и процессов в электронике (основные понятия электроники; физические принципы работы электронных технических средств).</p> <p>Для достижения индикатора ОПК-1.2: Уметь использовать физические законы и принципы в своей профессиональной деятельности (выбирать электронные устройства, собирать и настраивать простейшие электронные схемы основных функциональных устройств).</p> <p>Для достижения индикатора ОПК-1.3: Владеть навыками использования основных экспериментальных методов определения физико-химических свойств материалов и изделий из них (методами решения конкретных задач путем выбора оборудования из каталогов или разработки электронных технических средств).</p>
ОПК-4	Способен проводить измерения и наблюдения в сфере профессиональной деятельности, обрабатывать и представлять экспериментальные	<p>ОПК-4.1. Составляет отчеты по учебно-исследовательской деятельности, включая анализ экспериментальных результатов, сопоставления их с известными аналогами.</p> <p>ОПК-4.2. Формирует демонстрационный материал</p>	<p>Для достижения индикаторов ОПК-4.1, ОПК-4.2: Знать составление отчетов по учебно-исследовательской деятельности (по лабораторным работам электроники).</p> <p>Для достижения индикатора ОПК-4.1: Уметь составлять отчеты по учебно-исследовательской деятельности,</p>



МИНОБРНАУКИ РОССИИ

Федеральное государственное бюджетное образовательное

учреждение высшего образования

«Челябинский государственный университет» (ФГБОУ ВО «ЧелГУ»)

Факультет заочного и дистанционного обучения

Кафедра современных образовательных технологий

Фонд оценочных средств для промежуточной аттестации по дисциплине (модулю) «Электроника» по направлению подготовки (специальности) 22.03.01 "Материаловедение и технологии материалов" направленности (профилю) Физико-химия процессов и материалов ФГБОУ ВО «ЧелГУ»

стр. 4

	данные	и представляет результаты своей исследовательской деятельности на научных конференциях, во время промежуточных и итоговых аттестаций.	включая анализ экспериментальных результатов, сопоставления их с известными аналогами (проводить измерения и наблюдения в области электроники, собирать и настраивать простейшие электронные схемы основных функциональных устройств, рассчитывать параметры электрических схем, составлять отчеты по лабораторным работам электроники). Для достижения индикатора ОПК-4.2: Владеть навыками формирования демонстрационного материала и представления результатов своей исследовательской деятельности на научных конференциях, во время промежуточных и итоговых аттестаций (анализа научно-технической литературы, моделирования работы электронных схем).
ОПК-6	Способен принимать обоснованные технические решения в профессиональной деятельности, выбирать эффективные и безопасные технические средства и технологии	ОПК-6.1. Определяет перечень оборудования на производстве и в лаборатории, обеспечивающее безопасное производство при изготовлении композиционных материалов и изделий из них. ОПК-6.2. Оценивает технологии изготовления композиционных материалов и изделий из них с позиции безопасности и эффективности.	Для достижения индикаторов ОПК-6.1, ОПК-6.2: Знать перечень оборудования на производстве и в лаборатории. Для достижения индикаторов ОПК-6.1: Уметь определять перечень оборудования на производстве и в лаборатории, обеспечивающее безопасное производство при изготовлении композиционных материалов и изделий из них. Для достижения индикаторов ОПК-6.2: Владеть навыками оценивания технологии изготовления композиционных материалов и изделий из них с позиции безопасности и эффективности (пользования контрольно-измерительными приборами, выбирая эффективные и безопасные технические средства и технологии).

	МИНОБРНАУКИ РОССИИ Федеральное государственное бюджетное образовательное учреждение высшего образования «Челябинский государственный университет» (ФГБОУ ВО «ЧелГУ») Факультет заочного и дистанционного обучения Кафедра современных образовательных технологий
Фонд оценочных средств для промежуточной аттестации по дисциплине (модулю) «Электроника» по направлению подготовки (специальности) 22.03.01 "Материаловедение и технологии материалов" направленности (профилю) Физико-химия процессов и материалов ФГБОУ ВО «ЧелГУ»	стр. 5

3. СОДЕРЖАНИЕ ОЦЕНОЧНЫХ СРЕДСТВ ПО ДИСЦИПЛИНЕ

3.1 Виды оценочных средств

№ п/п	Контролируемые темы/разделы	Код компетенции	Наименование оценочного средства для текущего контроля	Наименование оценочного средства на промежуточной аттестации
1	Элементная база цифровой электроники.	ОПК-1 ОПК-4 ОПК-6	контрольная работа	тестирование
2	Цифровые микросхемы.	ОПК-1 ОПК-4 ОПК-6		
3	Элементы памяти	ОПК-1 ОПК-4 ОПК-6		
4	Микропроцессоры	ОПК-1 ОПК-4 ОПК-6		
5	Автоматизация физического эксперимента.	ОПК-1 ОПК-4 ОПК-6		

Типовые контрольные задания:

- 1) Элементная база цифровой электроники. Представление данных в микропроцессоре. Системы счисления. Дополнительный код.
- 2) Логическое проектирование цифровых устройств. Алгебра логики и основные логические функции.
- 3) Анализ и синтез логических схем. Построение логических схем по заданной логической функции.
- 4) Биполярный и МОП транзисторы в ключевом режиме. Транзисторный ключ
- 5) Цифровые микросхемы. Базовые логические элементы И-НЕ и ИЛИ-НЕ ТТЛ и КМОП логик.
- 6) Комбинационные устройства. Дешифраторы, шифраторы. Мультиплексоры.
- 7) Цифровые автоматы. Потенциальные и импульсные сигналы. Асинхронные и синхронные триггеры. Типы триггеров. Взаимные преобразования триггеров. Регистры.
- 8) Принципы построения счетчиков. Асинхронные, синхронные счетчики. Типы счетчиков. Недвоичные счетчики. Делители частоты
- 9) Элементы памяти для микропроцессорных устройств. Типы запоминающих устройств. Статические и динамические запоминающие устройства.
- 10) Постоянные и перепрограммируемые запоминающие устройства.
- 11) Микропроцессорная система. Архитектура микропроцессора 8080. Основные узлы. Регистры. Функционирование.
- 12) Разработка программного обеспечения микропроцессорных систем. Система команд. Структура команд. Команды пересылки, арифметические, логические команды, команды перехода.
- 13) Приемы программирования микропроцессора.
- 14) Операционные системы. Начальная загрузка микропроцессора. Прерывания. Организация стека

	МИНОБРНАУКИ РОССИИ Федеральное государственное бюджетное образовательное учреждение высшего образования «Челябинский государственный университет» (ФГБОУ ВО «ЧелГУ») Факультет заочного и дистанционного обучения Кафедра современных образовательных технологий	
Фонд оценочных средств для промежуточной аттестации по дисциплине (модулю) «Электроника» по направлению подготовки (специальности) 22.03.01 "Материаловедение и технологии материалов" направленности (профилю) Физико-химия процессов и материалов ФГБОУ ВО «ЧелГУ»		стр. 6

15) Автоматизация физического эксперимента. Аналоговые и цифровые системы автоматизации. Аналого-цифровое преобразование сигнала. Дискретизация аналоговых сигналов.

16) Методы построения цифро-аналоговых преобразователей и типы ЦАП.

17) Методы построения аналого-цифровых преобразователей и типы АЦП. Выбор аналого-цифрового преобразователя в зависимости от задачи и параметров сигнала. Современные микросхемы ЦАП и АЦП.

18) Организация ввода-вывода. Последовательный и параллельный интерфейсы. Стандартные интерфейсы для автоматизации эксперимента.

Критерии оценивания собеседования и отчета по лабораторным работам:

В процессе выполнения лабораторной работы каждый студент составляет индивидуальный отчет, который включает расчетную часть, а также аналитическую часть и выводы. По подготовленному отчету проводится собеседование.

Лабораторная работа засчитывается студенту, если он представил правильно оформленный отчет, знает схему лабораторной установки и принцип ее работы; владеет методикой обработки экспериментальных данных; усвоил теоретический материал по данной теме (последовательно, грамотно и логически стройно его излагает, уверенно отвечает на вопросы). Допускаются несущественные неточности в оформлении и ответах на вопросы.

Лабораторная работа не засчитывается студенту в случаях: наличия ошибок в расчетах, неправильного оформления отчета, искажающего смысл задания, существенных ошибок при ответах на вопросы.

Пример теста

Задание 1 (Задание закрытого типа на установление последовательности)

1) Укажите правильную последовательность выполнения логических операций при вычислении логических выражений в соответствии с приоритетом

1. инверсия переменной
2. действия в скобках
3. дизъюнкция
4. конъюнкция

Ответ: **1, 2, 4, 3**

2) Расположите единицы количества информации по возрастанию

1. килобайт
2. мегабайт
3. бит
4. байт.

Ответ: **3, 4, 1, 2**

3) Расположите виды памяти по увеличению их быстродействия

1. внешняя память
2. КЭШ процессора
3. оперативная и постоянная память
4. сверхоперативная регистровая память

Ответ: **4, 2, 3, 1**

4) Расположите носители информации по увеличению их возможной информационной емкости



1. Blu-Ray Disc
2. HDD
3. DVD
4. CD

Ответ: 4, 3, 1, 2

5) Расположите виды памяти по увеличению их возможной информационной емкости

1. соперативная и постоянная память
2. КЭШ-память
3. сверхоперативная регистровая память
4. внешняя память

Ответ: 3, 2, 1, 4

Задание 2. (Задание закрытого типа на установление соответствия)

К каждой позиции, данной в левом столбце, подберите соответствующую позицию из правого столбца. Ответ запишите в виде соответствующей последовательности цифр слева направо

1) Поставьте соответствие:

А	I поколение	1	Это поколение характеризуется микроминиатюризацией электронных устройств на базе применения БИС и СБИС. Отдельные функциональные блоки выполняются в одной интегральной схеме, представляющей собой готовое электронное устройство приёма, преобразования или передачи информации.
Б	II поколение	2	Это поколение характеризуется применением в качестве основной элементной базы дискретных полупроводниковых приборов (диодов, транзисторов и тиристоров). Сборка электронных устройств этого поколения осуществлялась обычно автоматически с применением печатного монтажа.
В	III поколение	3	Основу элементной базы электронных устройств этого поколения составляли электровакуумные приборы, действие которых основано на использовании электрических явлений в вакууме или газе. В соответствии с характером рабочей среды электровакуумные приборы подразделяют на электронные и ионные.
Г	IV поколение	4	Это поколение связано с бурным развитием микроэлектроники - раздела электроники, охватывающего исследование и разработку качественно нового типа электронных приборов - интегральных микросхем - и принципов их применения. Основой элементной базы этого поколения электронных устройств стали интегральные схемы и микросборки.

Ответ:

А	Б	В	Г
3	2	4	1

2) Проставьте соответствие обозначениям:



А		1	Фотодиод
Б		2	Фоторезистор
В		3	Светоизлучающий диод

Ответ:

А	Б	В
2	1	3

3) Установите соответствие значений чисел в шестнадцатеричной и двоичной системе

А	$2C_{16}$	1	11111001_2
Б	$D5_{16}$	2	01111011_2
В	$7B_{16}$	3	11010101_2
Г	$F9_{16}$	4	00101100_2

Ответ:

А	Б	В	Г
4	3	2	1

4) Установите соответствие значений чисел в восьмеричной и двоичной системе

А	327_8	1	100101000_2
Б	512_8	2	111100110_2
В	746_8	3	101001010_2
Г	450_8	4	011010111_2

Ответ:

А	Б	В	Г
4	3	2	1

5) Установите соответствие между цифровым узлом и его назначением

А	Шифратор	1	Преобразование двоичного кода в десятичный
Б	Дешифратор	2	Суммирование двоичных кодов
В	Мультиплексор	3	Преобразование десятичного кода в двоичный
Г	Сумматор	4	Передача сигнала от нескольких источников по одному физическому каналу

Ответ:

А	Б	В	Г
3	1	4	2

6) Установите соответствие между названиями элементов электрической цепи и их условными обозначениями:

А	Гальванический элемент	1	
---	------------------------	---	--



Б	Катушка индуктивности	2	
В	Электрический двигатель	3	
Г	Предохранитель.	4	
Д	Электрическая лампа	5	

Ответ:

А	Б	В	Г	Д
1	4	5	3	2

7) Установите соответствие между названием перечисленных электроизмерительных приборов и измеряемыми параметрами

А	Омметр	1	Мощность
Б	Вольтметр	2	Сопротивление
В	Электрический счетчик	3	Напряжение
Г	Ваттметр	4	Электрическая энергия
Д	Амперметр	5	Сила тока

Ответ:

А	Б	В	Г	Д
2	3	4	1	5

Задание 3. (Задание открытого типа с развернутым ответом)

Прочитайте задание и запишите развернутый обоснованный ответ

1) Преимущества цифровых устройств над аналоговыми (несколько):

Ответ:

А) допускают большую степень интеграции в составе микросхем

Б) точность цифровых устройств неограничена, в настоящее время выпускают 64-разрядные процессоры, относительная точность которых 10^{-12}

2) Основные факторы, вызывающие необходимость разработки электронных устройств на новой элементной базе (несколько):

Ответ:

А) повышение надёжности

Б) уменьшение стоимости

3) На электропроводность полупроводников влияют (несколько):

Ответ:

А) примеси в составе полупроводника

Б) повышение температуры полупроводника

3) Какие виды пробоев электронно - дырочного перехода существуют (несколько):

Ответ:

А) Лавинный пробой

Б) Зеннеровский пробой

В) Тепловой пробой

4) Основные требования, предъявляемые к тиристорам (несколько):

Ответ:

	МИНОБРНАУКИ РОССИИ Федеральное государственное бюджетное образовательное учреждение высшего образования «Челябинский государственный университет» (ФГБОУ ВО «ЧелГУ») Факультет заочного и дистанционного обучения Кафедра современных образовательных технологий	
Фонд оценочных средств для промежуточной аттестации по дисциплине (модулю) «Электроника» по направлению подготовки (специальности) 22.03.01 "Материаловедение и технологии материалов" направленности (профилю) Физико-химия процессов и материалов ФГБОУ ВО «ЧелГУ»		стр. 10

А) малые потери при коммутации

Б) малое потребление в цепи управления

В) высокое рабочее напряжение

5) По сравнению с электронными фотоприёмниками фоторезисторы имеют преимущества (несколько):

Ответ:

А) большие допустимые фототоки

Б) меньшие габаритные размеры и масса

В) устойчивость к механическим воздействиям

Г) большой срок службы

6) Основные параметры, характеризующие реверсивные преобразователи (несколько):

Ответ:

А) коэффициент полезного действия

Б) коэффициент мощности

7) Основные характеристики усилителей (несколько):

Ответ:

А) диапазон усиливаемых частот

Б) динамический диапазон амплитуд и уровень помех

8) Чем отличаются металлы от диэлектриков по строению и расположению энергетических зон?

Ответ: **Степенью заполнения электронами верхней зоны электронами**

9) Почему металлы хорошо проводят электрический ток, а диэлектрики нет?

Ответ: **Потому что находящиеся в зоне проводимости электроны имеют возможность переходить из занятых состояний на свободные**

10) Почему в металлах коэффициент вторичной электронной эмиссии значительно меньше, чем в полупроводниках?

Ответ: **Потому что в металлах происходит рассеяние энергии вторичных электронов на электронах проводимости**

11) Что характеризует проницаемость сетки триода?

Ответ: **степень ослабления поля анода возле катода по сравнению с полем сетки при одинаковых напряжениях на электродах**

12) Достоинствами ЖКИ являются:

Ответ:

А) Малая потребляемая мощность

Б) Хорошая четкость знаков

13) К основным параметрам ЦАП относятся:

Ответ:

А) Время установления

Б) Погрешность нелинейности

В) Разрешающая способность

14) К статическим параметрам цифровых микросхем относятся:

Ответ:

А) Коэффициент разветвления по выходу

Б) Напряжение источника питания

В) Средняя потребляемая мощность

15) По конструктивно-технологическим признакам интегральные схемы разделяют на:

	МИНОБРНАУКИ РОССИИ Федеральное государственное бюджетное образовательное учреждение высшего образования «Челябинский государственный университет» (ФГБОУ ВО «ЧелГУ») Факультет заочного и дистанционного обучения Кафедра современных образовательных технологий	
Фонд оценочных средств для промежуточной аттестации по дисциплине (модулю) «Электроника» по направлению подготовки (специальности) 22.03.01 "Материаловедение и технологии материалов" направленности (профилю) Физико-химия процессов и материалов ФГБОУ ВО «ЧелГУ»		стр. 11

Ответ:

А) Гибридные

Б) Пленочные

В) Полупроводниковые

16) Источник вторичного питания с преобразователем частоты включает _____

Ответ:

А) Выпрямитель

Б) Инвертор

В) Сглаживающий фильтр

Г) Трансформатор

17) К динамическим параметрам цифровых микросхем относятся:

Ответ:

А) Время перехода из состояния логического 0 в состояние логической 1

Б) Среднее время задержки распространения сигнала

18) По принципу действия все фотоприемники подразделяются на:

Ответ:

А) Тепловые

Б) Фотонные

19) Основными характеристиками лазеров являются:

Ответ:

А) Длина волны излучения

Б) Качество излучения

В) Мощность и энергия

20) Источник вторичного питания без преобразователя частоты включает:

Ответ:

А) Выпрямитель

Б) Сглаживающий фильтр

В) Стабилизатор

Г) Трансформатор

21) Время спада диода зависит от:

Ответ:

А) Барьерной емкости диода

Б) Времени жизни носителей

22) Основными недостатками оптоэлектронных приборов являются:

Ответ:

А) Малый коэффициент полезного действия

Б) Наличие разнородных материалов

23) Разновидностями счетчиков являются:

Ответ:

А) Вычитающий

Б) Реверсивный

В) Суммирующий

24) Параметрами полевого транзистора, характеризующими его свойства усиливать напряжение, являются:

Ответ:

А) Внутреннее дифференциальное сопротивление

	МИНОБРНАУКИ РОССИИ Федеральное государственное бюджетное образовательное учреждение высшего образования «Челябинский государственный университет» (ФГБОУ ВО «ЧелГУ») Факультет заочного и дистанционного обучения Кафедра современных образовательных технологий	
Фонд оценочных средств для промежуточной аттестации по дисциплине (модулю) «Электроника» по направлению подготовки (специальности) 22.03.01 "Материаловедение и технологии материалов" направленности (профилю) Физико-химия процессов и материалов ФГБОУ ВО «ЧелГУ»		стр. 12

Б) Крутизна стокзатворной характеристики

25) Преимуществами ключей на полевых транзисторах по сравнению с ключами на биполярных транзистора являются:

Ответ:

А) Высокое сопротивление в непроводящем состоянии

Б) Малая потребляемая мощность

26) В конвертор источника питания с преобразователем частоты входят:

Ответ:

А) Выпрямитель

Б) Инвертор

В) Трансформатор

27) Основными достоинствами оптоэлектронных приборов являются:

Ответ:

А) Высокая пропускная способность оптического канала

Б) Идеальная электрическая развязка входа и выхода

28) Преимуществами микросхем ТТЛШ по сравнению с микросхемами ТТЛ являются:

Ответ:

А) Значительно меньшие размеры

Б) Меньшая потребляемая мощность

В) Меньшее время задержки распространения сигнала

Задание 4. (Задания открытого типа с кратким ответом/ вставить термин, словосочетание, дополнить предложенное)

1) Диодом называют полупроводниковый прибор с *p-n*-переходом и двумя внешними выводами. Какое слово пропущено?

Ответ: **Одним**

2) Тиристором называют полупроводниковый прибор с или более *p-n*-переходами и двумя (динистор) или тремя (тринистор) выводами. Какое слово пропущено?

Ответ: **Тремя**

3) Транзистор, у которого эмиттер и коллектор имеют дырочную проводимость, а база – электронную проводимость, называется

Ответ: ***p-n-p***

4) Полевой транзистор имеет и более электродов

Ответ: **три**

5) Двухэлектродный полупроводниковый прибор с одним *p-n* переходом, вольтамперная характеристика которого зависит от воздействующего на него светового потока, называют

Ответ: **Фотодиод**

6) В каком приборе светоизлучатель и фотоприёмник оптически и конструктивно связаны друг с другом и представляют собой единое конструктивное целое

Ответ: **Оптрон**

7) Полупроводниковые тепловые приборы, способные изменять свое электрическое сопротивление при изменении их температуры

Ответ: **Терморезисторы**

8) Сколько видов фильтров в основном используют для практических целей?

Ответ: **Два**

9) Процесс преобразования постоянного тока в переменный ток называется

	МИНОБРНАУКИ РОССИИ Федеральное государственное бюджетное образовательное учреждение высшего образования «Челябинский государственный университет» (ФГБОУ ВО «ЧелГУ») Факультет заочного и дистанционного обучения Кафедра современных образовательных технологий	
Фонд оценочных средств для промежуточной аттестации по дисциплине (модулю) «Электроника» по направлению подготовки (специальности) 22.03.01 "Материаловедение и технологии материалов" направленности (профилю) Физико-химия процессов и материалов ФГБОУ ВО «ЧелГУ»		стр. 13

Ответ: **Инвертированием**

10) Чаще всего в цифровых преобразователях применяется группы тиристоров

Ответ: **Две**

11) Какая физическая величина является силовой характеристикой электрического поля?

Ответ: **Напряженность**

12) Амперметр – это прибор, который служит для измерения в цепи

Ответ: **Силы тока**

13) Вольтметр – это прибор, который служит для измерения в цепи

Ответ: **Напряжения**

14) Омметр – это прибор, который служит для измерения в цепи

Ответ: **Сопротивления**

15) Ваттметр – это прибор, который служит для измерения в цепи

Ответ: **Мощности**

16) Как включают конденсатор сглаживающего фильтра относительно нагрузки?

Ответ: **Параллельно**

17) Как называется элемент электронно-лучевой трубки, позволяющий фокусировать электронный пучок?

Ответ: **Диод**

18) Как называется реле, у которого направление отклонения якоря зависит от направления тока в обмотке?

Ответ: **Поляризованное**

19) Какой сглаживающий фильтр включают в электрическую цепь для сглаживания пульсаций переменного напряжения?

Ответ: **Конденсатор**

20) Материалы, обладающие большой магнитной проницаемостью, называют

Ответ: **Ферромагнетиками**

21) Какой электрический параметр оказывает непосредственное физиологическое воздействие на человека?

Ответ: **Ток**

22) С повышением температуры проводимость полупроводников

Ответ: **Увеличивается**

23) Единица измерения электродвижущей силы -

Ответ: **Вольт**

24) При параллельном соединении конденсаторов их общая ёмкость

Ответ: **Увеличивается**

25) При введении в катушку ферромагнитного сердечника её индуктивность

Ответ: **Увеличивается**

26) Какое значение переменного тока показывает амперметр?

Ответ: **Действующее**

27) Положительный электрод диода – это

Ответ: **Анод**

28) Наличие верхней энергетической зоны, которая заполнена лишь частично, присуще

Ответ: **Металлам**

29) Устройство, которое уменьшает изменения напряжения на нагрузке, вызванные изменением напряжения сети и изменением тока, потребляемого нагрузкой, называется

	МИНОБРНАУКИ РОССИИ Федеральное государственное бюджетное образовательное учреждение высшего образования «Челябинский государственный университет» (ФГБОУ ВО «ЧелГУ») Факультет заочного и дистанционного обучения Кафедра современных образовательных технологий
Фонд оценочных средств для промежуточной аттестации по дисциплине (модулю) «Электроника» по направлению подготовки (специальности) 22.03.01 "Материаловедение и технологии материалов" направленности (профилю) Физико-химия процессов и материалов ФГБОУ ВО «ЧелГУ»	стр. 14

.....
Ответ: Стабилизатор

30) Полупроводниковый диод, предназначенный для работы в качестве конденсатора, емкость которого управляется напряжением, — это:

Ответ: **Варикап**

31) Полупроводник с двумя устойчивыми режимами работы, имеющий три или более р-п переходов, называется

Ответ: **Тиристор**

32) Если сигнал ОС суммируется с выходным сигналом, то ОС называется

Ответ: **Положительной**

33) Устройство, которое преобразует переменное напряжение в напряжение одной полярности, называется

Ответ: **Выпрямитель**

34) Аргумент синуса, отсчитываемый от ближайшей предыдущей точки перехода синусоидальной величины через нуль от отрицательных к положительным её значениям, называется

Ответ: **Фаза**

35) комбинационная схема, предназначенная для преобразования нескольких информационных каналов последовательно в один информационный канал

Ответ: **Мультиплексор**

36) Программно-управляемое устройство, построенное на одной или нескольких СБИС, осуществляющее процесс обработки информации и управляющее им, называется

Ответ: **Микропроцессором**

37) Интервал, в течение которого обратное напряжение на диоде при его переключении начинает быстро возрастать (по модулю), называется временем

Ответ: **Спада**

38) Выходные сигналы цифрового автомата зависят только от состояния запоминающего устройства в автомате

Ответ: **Мура**

39) Если сигнал ОС вычитается из выходного сигнала, то ОС называется

Ответ: **Отрицательной**

40) Выходное сопротивление идеального ОУ равно

Ответ: **0**

41) — устройство с двумя устойчивыми состояниями — логический ноль и логическая единица, которое может переходить из одного состояния в другое под воздействием входных сигналов

Ответ: **Триггер**

42) Увеличение проводимости, вызванное потоком фотонов, называется

Ответ: **Фотоэффектом**

43) Коэффициент нелинейных искажений усилителя называется коэффициентом

Ответ: **Гармоник**

44) Магнитный момент единицы объёма вещества -

Ответ: **Намагниченность**

45) Если при движении до очередного соударения с атомом дырка (или электрон) приобретает энергию, достаточную для ионизации атома, то возникает пробой

Ответ: **Лавинный**



46) Максимальное число состояний счетчика называют

Ответ: **Модулем**

47) Участок импульса, соответствующий отрицательному напряжению, называется

Ответ: **Хвостом**

48) В солнечных элементах фотодиоды работают в режиме

Ответ: **Фотогенератора**

49) Отношение периода повторения импульсов к длительности импульса называется

Ответ: **Скважностью**

50) Генератор света высокой направленности, монохроматичности и когерентности называется

Ответ: **Лазером**

Задание 5. (Прочитайте задание, вставьте верное словосочетание)

1) Недостаток диодистора в том, что нельзя изменять

Ответ: **Напряжение включения**

2) Инжекционная электролюминесценция *p-n* перехода, включенного в прямом направлении, используется в

Ответ: **Светоизлучающий диод**

3) Процесс перехода тока от одной ветви схемы к другой в результате чего меняется, называется коммутацией

Ответ: **Контур электрического тока**

4) В настоящее время наибольшее распространение получили выпрямители на

Ответ: **Полупроводниковых приборах**

5) В основе принципа действия трансформатора лежит закон

Ответ: **Электромагнитной индукции**

6) Магнитопроводы высокочастотных трансформаторов прессуют из ферромагнитного порошка для

Ответ: **Уменьшения тепловых потерь**

7) Назначением кремниевых стабилитронов является

Ответ: **Стабилизация постоянного напряжения**

8) Основным свойством электрического поля является силовое действие на

Ответ: **Заряженные частицы**

9) Основными носителями зарядов в полупроводнике являются

Ответ: **Электроны и дырки**

10) Каково направление оси энергии для электронов в зоне проводимости?

Ответ: **От дна зоны к потолку**

11) Каково направление оси энергии для дырок в валентной зоне?

Ответ: **От потолка зоны ко дну**

12) Где находится донорный энергетический уровень невырожденного полупроводника?

Ответ: **В запрещенной зоне**

13) Где расположен уровень Ферми в собственном полупроводнике?

Ответ: **В середине запрещенной зоны**

14) Где расположен уровень Ферми в донорном невырожденном полупроводнике?

Ответ: **Под дном зоны проводимости**

15) Где расположен уровень Ферми в акцепторном невырожденном полупроводнике?

Ответ: **Над потолком валентной зоны**

16) Из каких материалов изготавливают диоды в фотоэлектронных умножителях?



Ответ: **Из примесных полупроводников**

17) Общая емкость р-п-перехода равна сумме емкостей

Ответ: **Барьерной и диффузной**

18) Теорема Котельникова определяет выбор

Ответ: **Периода дискретизации**

19) Закон циркуляция вектора напряжённости магнитного поля вдоль любого произвольного замкнутого контура равна алгебраической сумме макротокков, охваченных этим контуром

Ответ: **Полного тока**

20) Величина, обратная максимальному числу шагов квантования в ЦАП выходного аналогового сигнала, называется

Ответ: **Разрешающей способностью**

21) Входные характеристики биполярного транзистора для схемы с общей базой характеризуют

Ответ: **Дифференциальным сопротивлением**

22) Постоянные магниты изготавливают из

Ответ: **Магнитотвёрдых материалов**

23) Разность нижней и верхней граничных частот усилителя называется

Ответ: **Полосой пропускания**

24) Наличие на прямой ветви вольт-амперной характеристики участка с отрицательным дифференциальным сопротивлением является характерной особенностью

Ответ: **Туннельного диода**

25) Отношение длительности импульса к периоду повторения импульсов называется

Ответ: **Коэффициентом заполнения**

Задание 6 (Задание открытого типа задача)

Прочитайте текст задания и решите, запишите правильный ответ.

1) Какое значение покажут идеальные измерительные приборы (в точке А – сила тока, в точках V1 и V2 – напряжение), если $U=10$ В, а $R=5$ Ом?

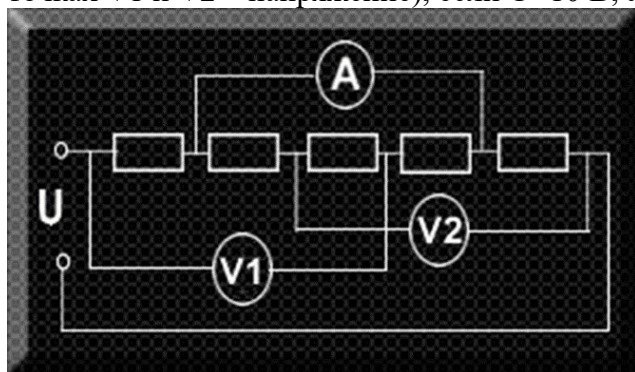

Ответ: **A=1 А, V1=5 В, V2=5 В**

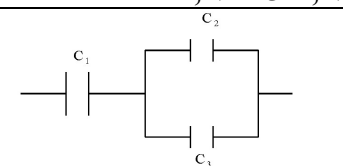

2) Какова эквивалентная емкость батареи конденсаторов на рисунке, если $C_1=40$ мкФ, $C_2=20$ мкФ, $C_3=20$ мкФ

Ответ: **20 мкФ**



МИНОБРНАУКИ РОССИИ

Федеральное государственное бюджетное образовательное

учреждение высшего образования

«Челябинский государственный университет» (ФГБОУ ВО «ЧелГУ»)

Факультет заочного и дистанционного обучения

Кафедра современных образовательных технологий

Фонд оценочных средств для промежуточной аттестации по дисциплине (модулю) «Электроника» по направлению подготовки (специальности) 22.03.01 "Материаловедение и технологии материалов" направленности (профилю) Физико-химия процессов и материалов ФГБОУ ВО «ЧелГУ»

стр. 17

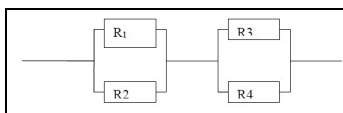

3) Каково эквивалентное сопротивление цепи, показанной на рисунке, если все резисторы имеют одинаковые сопротивления, равные 2 Ом?

Ответ: **2 Ом**

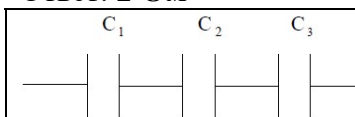

4) Какова эквивалентная емкость батареи конденсаторов на рисунке, если $C_1 = 20 \text{ мкФ}$, $C_2 = 40 \text{ мкФ}$, $C_3 = 20 \text{ мкФ}$

Ответ: **8 мкФ**

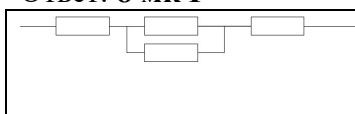

5) Каково эквивалентное сопротивление цепи, показанной на рисунке, если все резисторы имеют одинаковые сопротивления, равные 2 Ом?

Ответ: **5 Ом**

6) Какова потеря напряжения, если сопротивление одного провода двухпроводной линии постоянного тока равно 0,05 Ом, а через нагрузку течет ток 10 А?

Ответ: **0,5 В**

7) Напряжение в цепи переменного тока изменяется по закону $U = 280 \cos(200\pi t)$. Чему равны период и частота колебаний?

Ответ: **0,002 с, 200π Гц**

8) Определите сопротивление нити электрической лампы, если лампа рассчитана на напряжение 220 В и силу тока 2 А?

Ответ: **110 Ом**

9) Если в короткозамкнутом витке ток изменяется со скоростью 10 А/с, магнитный поток витка, созданный током, изменяется со скоростью 0,5 Вб/с, то индуктивность витка будет равна:

Ответ: **$L = 5 \times 10^{-2} \text{ Гн}$**

10) Если в течение 3 сек потокосцепление катушки возросло с $15 \times 10^{-2} \text{ Вб}$ до $24 \times 10^{-2} \text{ Вб}$, то ЭДС, индуцированная в катушке (полагая, что потокосцепление увеличивалось по линейному закону), будет равна:

Ответ: **$e = 0,03 \text{ В}$**

11) Если к двухполюснику приложено напряжение $u = 100 + 150 \sin(100t + 45^\circ) \text{ В}$, под действием которого протекает ток $i = 5 \text{ А}$ (мгновенное значение), то мощность, потребляемая двухполюсником, будет равна:

Ответ: **500 Вт**

12) Если по катушке, имеющей индуктивность $L = 0,1 \text{ Гн}$ и число витков $w = 10$, пропускается ток $I = 1 \text{ А}$, то магнитный поток внутри катушки (пренебрегая рассеянием) будет равен:

Ответ: **$\Phi = 10^{-5} \text{ Вб}$**

13) Если максимальное и минимальное значение эквивалентной индуктивности последовательно соединенных катушек вариометра равны соответственно 12 мГн и 6 мГн, то собственные индуктивности катушек (если известно, что они одинаковы), будут:

Ответ: **$L_1 = L_2 = 4,5 \text{ мГн}$**

14) Действующее значение тока в нулевом проводе при симметричной нагрузке равно (I_n — ток в линейном проводе):

Ответ: **$I_0 = 0$**

15) Если магнитный поток, пронизывающий одновитковую рамку, в момент времени $t = 0$ равен 0,005 Вб, то магнитный поток через одну секунду, при постоянной индуцированной

	МИНОБРНАУКИ РОССИИ Федеральное государственное бюджетное образовательное учреждение высшего образования «Челябинский государственный университет» (ФГБОУ ВО «ЧелГУ») Факультет заочного и дистанционного обучения Кафедра современных образовательных технологий
Фонд оценочных средств для промежуточной аттестации по дисциплине (модулю) «Электроника» по направлению подготовки (специальности) 22.03.01 "Материаловедение и технологии материалов" направленности (профилю) Физико-химия процессов и материалов ФГБОУ ВО «ЧелГУ»	стр. 18

ЭДС, равной 20 мВ (магнитный поток изменялся в сторону увеличения), будет равен:

Ответ: $\Phi = 0,025 \text{ Вб}$

16) Напряжение на зажимах катушки, имеющей сопротивление $R = 8 \text{ Ом}$ и индуктивность $L = 0,06 \text{ Гн}$, при токе в ней в данный момент времени 15 А, равномерно возрастающем со скоростью 1100 А/с, будет равно:

Ответ: **186 В**

17) Если заданы собственные индуктивности и коэффициент связи катушек: $L_1 = 0,1 \text{ Гн}$; $L_2 = 0,1 \text{ Гн}$; $k = 0,8$, то коэффициент взаимной индукции равен:

Ответ: **$M = 0,08 \text{ Гн}$**

18) В ветвь электрической цепи переменного тока включены последовательно три амперметра: магнитоэлектрической, индукционной и электромагнитной систем. Первый амперметр показал 8 А, второй — 6 А. Показание третьего амперметра будет равно:

Ответ: **10 А**

19) Если к двухполюснику приложено напряжение $u = 100 + 141 \sin(100t + 45^\circ) \text{ В}$, под действием которого протекает ток $i = 5 \sin(100t + 0^\circ)$, то мощность, потребляемая двухполюсником, будет равна:

Ответ: **250 Вт**

20) Коэффициент связи двух катушек при: $L_1 = 0,05 \text{ Гн}$; $L_2 = 0,2 \text{ Гн}$; $M = 0,08 \text{ Гн}$ равен:

Ответ: **$k = 0,8$**

21) Период T переменного тока с угловой частотой 628 рад/с равен:

Ответ: **$T = 0,01 \text{ с}$**

Типовые контрольные вопросы для подготовки к тестированию:

1. Системы счисления. Двоичная, восьмеричная, шестнадцатеричная системы. Двоичная арифметика. Дополнительный код.
2. Алгебра логики и основные логические функции.
3. Правила преобразования логических выражений. Правило Де Моргана.
4. Синтез логических схем. Получение логической функции устройства на примере мажоритарного элемента.
5. Биполярный транзистор в ключевом режиме. Транзисторный ключ.
6. МОП транзисторы. Ключ на КМОП транзисторах.
7. Базовые логические элементы И-НЕ и ИЛИ-НЕ ТТЛ логики.
8. Базовые логические элементы И-НЕ и ИЛИ-НЕ КМОП логики.
9. Комбинационные устройства. Дешифраторы, шифраторы.
10. Комбинационные устройства. Мультиплексоры.
11. Импульсные сигналы. Асинхронные триггеры.
12. Синхронные триггеры.
13. D-триггер. Счетный триггер. Взаимные преобразования триггеров.
14. Параллельные и последовательные регистры.
15. Принципы построения счетчиков. Асинхронные счетчики.
16. Реверсивные счетчики. Недвоичные счетчики. Делители частоты.
17. Элементы памяти. Типы запоминающих устройств. Статические запоминающие устройства.
18. Типы запоминающих устройств. Динамические запоминающие устройства.
19. Постоянные запоминающие устройства. Перепрограммируемые запоминающие устройства.

	МИНОБРНАУКИ РОССИИ Федеральное государственное бюджетное образовательное учреждение высшего образования «Челябинский государственный университет» (ФГБОУ ВО «ЧелГУ») Факультет заочного и дистанционного обучения Кафедра современных образовательных технологий	
Фонд оценочных средств для промежуточной аттестации по дисциплине (модулю) «Электроника» по направлению подготовки (специальности) 22.03.01 "Материаловедение и технологии материалов" направленности (профилю) Физико-химия процессов и материалов ФГБОУ ВО «ЧелГУ»	стр. 19	

20. Аналого-цифровое преобразование сигнала. Дискретизация аналоговых сигналов. Параметры аналого-цифрового преобразования.
21. Построение цифро-аналоговых преобразователей с использованием двоично-взвешенных сопротивлений.
22. Построение цифро-аналоговых преобразователей с использованием матрицы R-2R.
23. Типы АЦП. Выбор аналого-цифрового преобразователя в зависимости от задачи и параметров сигнала.
24. АЦП последовательного и параллельного типа.
25. Архитектура микропроцессорной системы. Функционирование
26. Архитектура микропроцессора 8080. Основные узлы. Регистры.
27. Структура команды. Система команд. Команды пересылки. Арифметические, логические команды. Примеры.

4. ПОРЯДОК ПРОВЕДЕНИЯ И КРИТЕРИИ ОЦЕНИВАНИЯ ПРОМЕЖУТОЧНОЙ АТТЕСТАЦИИ

4.1. Порядок проведения промежуточной аттестации

Студент допускается к зачету по дисциплине в случае выполнения им учебного плана по дисциплине (выполненных и защищенных работ). В случае наличия учебной задолженности студент отрабатывает пропущенные занятия в форме, предложенной преподавателем и представленной в настоящей программе.

4.2. Критерии оценивания промежуточной аттестации по видам оценочных средств

При подведении итогов учитываются результаты текущей успеваемости и итогового тестирования. Оценка итогового тестирования (Набранная сумма баллов (% выполненных заданий) (максимум - 100)):
 менее 60 % - не зачтено;
 60-100 % - зачтено.

Особенности проведения процедуры оценивания результатов обучения инвалидов и лиц с ограниченными возможностями здоровья обозначены в рабочей программе дисциплины (модуля).

4.3. Результаты промежуточной аттестации и уровни сформированности компетенций

1. Высокий, средний и базовый уровни сформированности компетенций соответствуют оценке «зачтено».
2. Низкий уровень сформированности компетенций соответствует оценке «не зачтено».

